

Nýggja útstykkingin á Fríðufløtum

Økið er partur av B-økinum á Strondum, og verður tann útstykkaði parturin, sum sýnt á tilhoyrandi tekning, við hesi serstøku byggisamtyktini, eyðmerkt sum sethúsaøki.

1. Byggistig

1.1. Hægst loyvda byggistig 'ábyggingarstig' er 0,35

2. Nýtingarstig

2.1. Nýtingarstig er ikki ásett, men er fyrilit tikin fyri hesum atliti við ásetingunum um byggstig, byggifelti og hæddarhámørk.

3. Byggifelti

3.1. Byggifeltið er skilmarkað við byggilinjum ávikavist fyri

3.1.1. Sjálvum húsinum (fult upptrekt linja í tilhoyrandi tekning)

3.1.2. Smærri bygningum á í mesta lagi 10m², sum nevnt í Bygningsskunngerðini grein 2.2.3.5

3.2. Stykkir niðanfyrir veg

3.2.1. Viðv. sjálvum húsinum:

3.2.1.1. minsta frástøða frá vegi er 5,0m (byggilinja móti vegi). Tó kann húspartur á í mesta lagi 8m til longdar koma nærri vegi, og skal hesin húsaparturin halda seg minst 3m frá vegi.

3.2.1.2. minsta frástøða frá marki móti síðugrunnum er 2,5m, og er henda frástøða galdandi 10,0m oman frá ásettu vegfrástøðuni at rokna (byggilinja móti síðugrunna). Har oman frá skal byggingin halda seg innanfyri eina skráavskering av byggifeltinum uppá 45gr.

3.2.1.3. minsta frástøða frá marki móti granna niðanfyrir er 2,5m (byggilinja móti granna niðanfyrir)

3.2.1.4. takskegg 'úthang' kann í mesta lagi stinga 0,5m út um byggifeltið (byggilinjur)

3.2.2. Viðv. smærri bygningum á í mesta lagi 10m²:

3.2.2.1. hesir skulu í minsta lagi halda seg 1,0m frá marki móti grannum og 5m frá vegi.

3.3. Stykkir omanfyri veg

3.3.1. Viðv. sjálvum húsinum:

3.3.1.1. minsta frástøða frá vegi er 5,0m (byggilinja móti vegi)

3.3.1.2. minsta frástøða frá marki móti síðugrunnum er 2,5m, og er henda frástøða galdandi 10,0m niðan frá ásettu vegfrástøðuni at rokna (byggilinja móti síðugrunna). Har niðanfrá skal byggingin halda seg innanfyri eina skráavskering av byggifeltinum uppá 45gr.

3.3.1.3. minsta frástøða frá marki móti granna omanfyri er 2,5m (byggilinja móti granna omanfyri)

3.3.1.4. takskegg 'úthang' kann í mesta lagi stinga 0,5m út um byggifeltið (byggilinjur)

3.3.2. Viðv. smærri bygningum á í mesta lagi 10m²:

3.3.2.1. hesir skulu í minsta lagi halda seg 1,0m frá marki móti grannum og 5m frá vegi.

4. Hæddarásetingar

- 4.1. Ásetingarnar taka stöði í hædd á gongubreytskanti út fyri miðjum stykki ávikavist í niðaru vegsíðu við atliti til stykkir niðanfyri veg og hædd á gongubreytskanti út fyri miðjum stykki í ovaru vegsíðu við atliti til stykkir omanfyri veg.
- 4.2. Stykkir niðanfyri veg
 - 4.2.1. hæddarhámarkið á byggilinju móti vegi er 4,5m
 - 4.2.2. hæddarhámark á hæddarási 10,0m frá byggilinju móti vegi er 4,5m
 - 4.2.3. herfrá og omaneftir lækkar hæddarhámarkið við 14gr. svarandi til 0,25m pr. m.
- 4.3. Stykkir omanfyri veg
 - 4.3.1. hæddarhámarkið á byggilinju móti vegi er 7,5m
 - 4.3.2. hæddarhámarkið haðani hækkar javnt upp til 9,5m niðan til javnfjarða linju 5,0m frá byggilinju móti vegi
 - 4.3.3. harfrá og niðaneftir kann ikki farast upp um hæddarhámarkið ásett í grein 4.3.2.

5. Parkeringspláss

- 5.1. Umframt möguleg bilhús, skal á hvørjum grundstykki í minsta lagi vera 3 parkeringspláss til bilar, og verður annars at halda seg til ásetingarnar í teirri almennu byggisamtyktini um tal á parkeringsplássum í mun til bústaðatalið á stykkinum. Umsøknin um byggiloyvi skal ávikavist lýsa hesi viðurskifti eins og hesi eru fortreyt fyri at byggingin kann roknast sum liðug klár at taka í nýtslu.

Útstykkingin Á FRÍÐUFLØTUM á STRONDUM

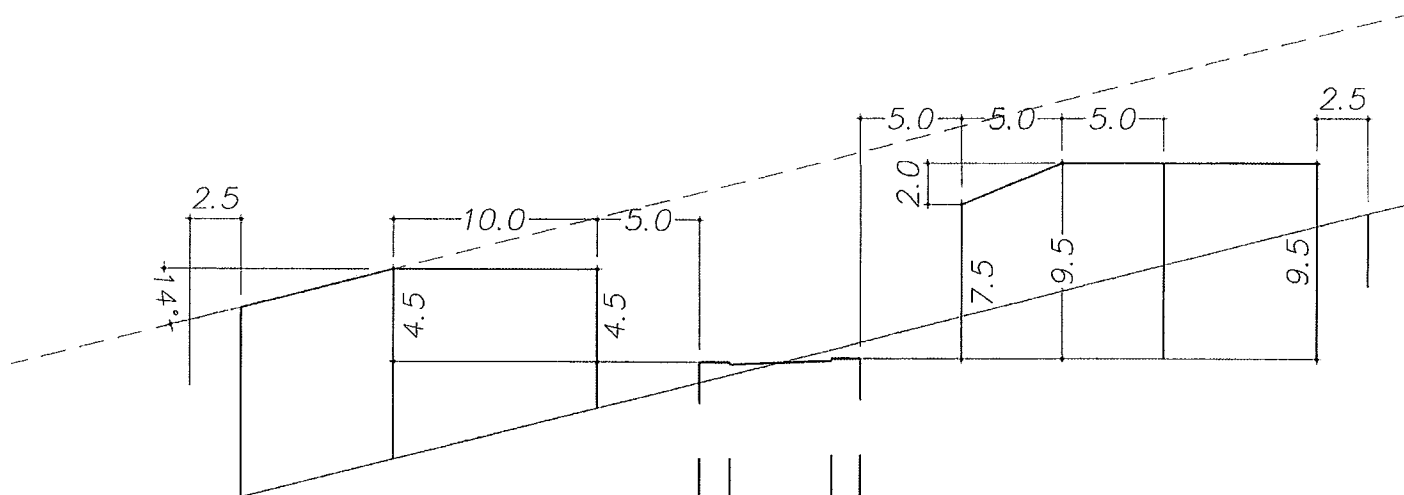

Lendishallið er so at
siga tað sama í allari
útstykkingini, og er tað
uml. $10m/40m =$
250 promille = 14 gr.

Hæddarhámørkini taka støði í gongubreytskanti á miðjum stykki á somu vegsíðu sum stykkið

Stykki niðan fyri veg

Stykki oman fyri veg

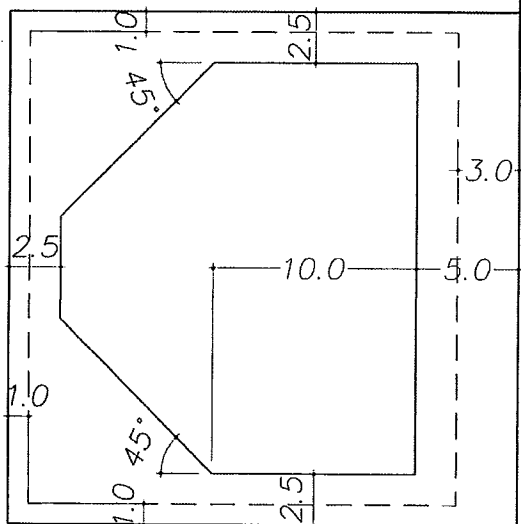

Vegur

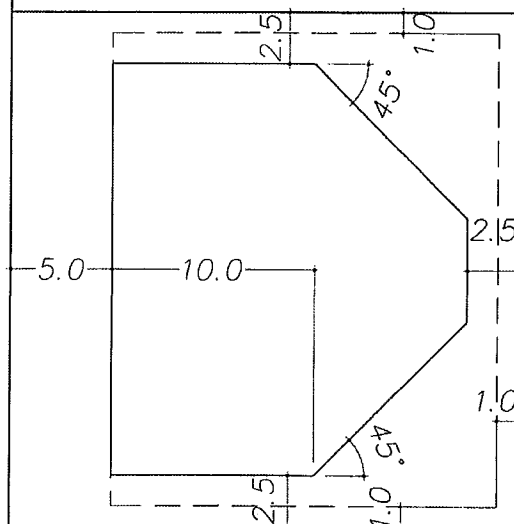

FUGLARK_01.05.2018_JP